

B. PRECALENTAMIENTO

EQUIPAMIENTO DEPORTIVO

Ref.: IS-6G01
Revisión: nº2

DESCRIPCIÓN

Fabricado en madera de pino tratada en autoclave con sales CBK, formado por tres postes verticales de diferentes alturas, unidos mediante uno en diagonal.

OBJETIVOS

* Aumentar por medio de sencillos ejercicios la temperatura corporal, la elasticidad muscular y el riego sanguíneo.

DESARROLLO

- * Apoyando los brazos estiramiento de músculos de las piernas.
- * Apoyando una pierna, estiramiento de músculos de muslo y cadera.
- * Apoyando los brazos sobre la parte baja, saltar sobre el poste horizontal. Agacharse y cruzar en cuclillas la parte inferior.

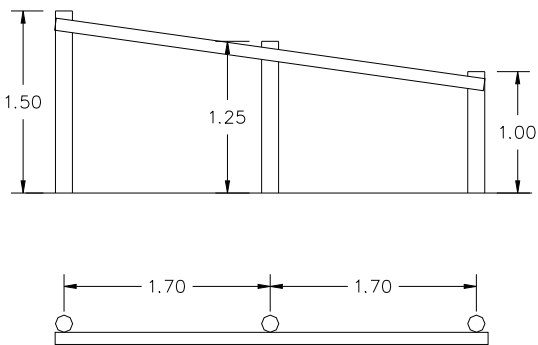



PARQUES
INFANTILES
ISABA S.A.



Polig. Industrial El Alter
Cno. Viejo Silla a Alcácer, s/n
Tel.: 96 124 00 01
Fax: 96 124 02 70
46290 ALCÁCER / Valencia
www.isaba.com
e-mail: isaba@isaba.com

