

Ref.: IS-6P14

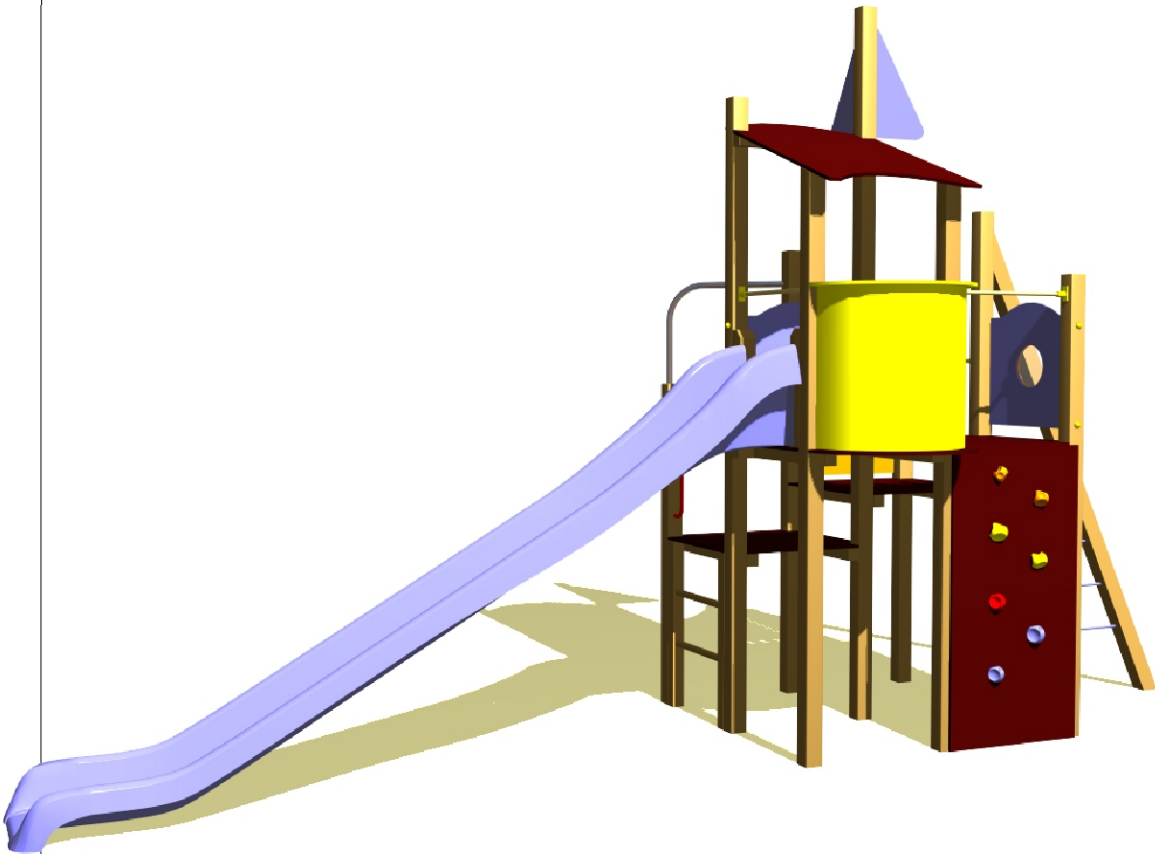

\*El área recomendada es de : 1000 X 580cm.

\*Juego de difícil acceso.

Ref.: IS-6P14

**INFORMACIÓN TÉCNICA**

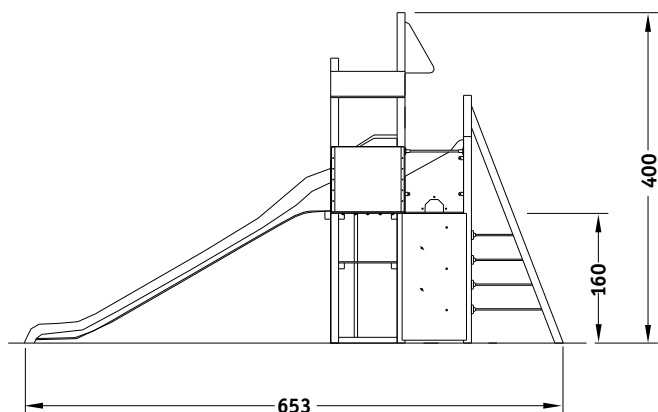
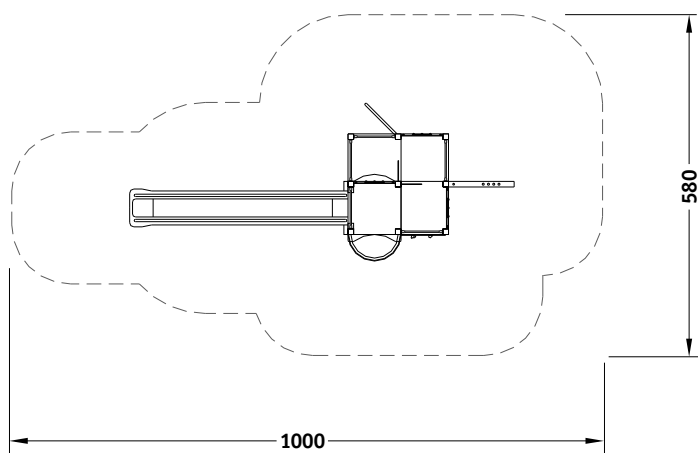

**MEDIDAS**

(es posible que se den pequeñas variaciones):

Dimensiones totales en planta: 653x268cm.

Altura máxima del juego: vease dibujo.

Altura libre de caída: 160cm.

Espacio necesario: 1000x580cm.

-La superficie de juego debe estar cubierta por un suelo que absorba el impacto según EN-1176-1 :2008.

**INSTALACIÓN**

3 montadores

Peso del mayor componente: 54kg.

Dimensiones del mayor componente: 410x72cm.

-La instalación de este producto se puede realizar sobre solera de hormigón o tierra.

**CERTIFICADO CONFORME NORMA EN 1176 :2008.**

**MATERIALES:**

Madera de pino tratada en autoclave con sales libres de arsénico.

Paneles de diferentes colores, fabricados en H.P.L de 10mm.

Plataformas de piso con tratamiento anti-desgaste.

Tobogán de poliéster reforzado con fibra de vidrio.

Piezas metálicas lacadas con epoxi.

**COMPONENTES:**

Plataformas de juego a 100,130 y 160cm.

Escalera Vertical.

Banderas.

Tejado

La empresa se reserva el derecho a realizar modificaciones en los elementos de juego.  
Disponibilidad de repuestos durante 10 años.

