

Ref.: IS-8L05





FAROLA



ESPACIOS
NATURALES

Ref.: IS-8L05

INFORMACIÓN TÉCNICA

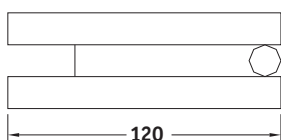
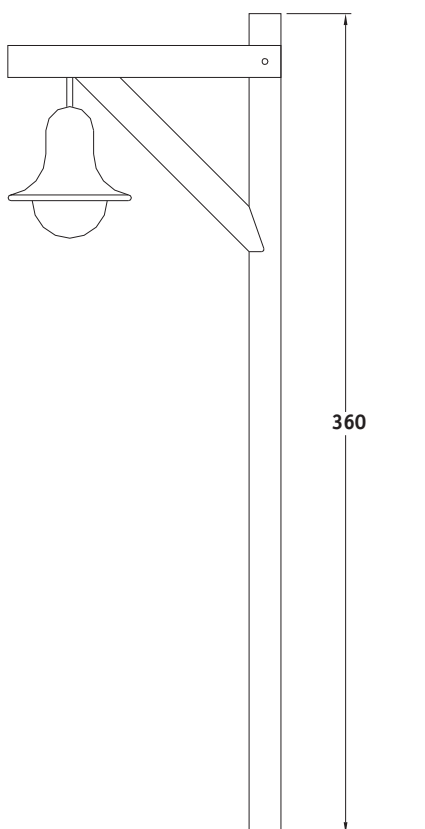

DESCRIPCIÓN

Fabricado en madera de pino tratada en autoclave con sales CCB, formado por postes de 14cm0.

MATERIALES:

Madera de pino tratada en autoclave con sales libres de arsénico.

Herraje y tornillería electrogalvanizada.

OBSERVACIONES:

Luminaria no incluida.

La empresa se reserva el derecho a realizar modificaciones en los elementos de juego.
Disponibilidad de repuestos durante 10 años.



PARQUES INFANTILES ISABA, S.A
Polig. Industrial EL Alter · C/Argenters n19, 46290 ALCACER (Valencia) · Tel: 961240001 · Fax: 961200270 · www.isaba.com